

momi  
Simply together

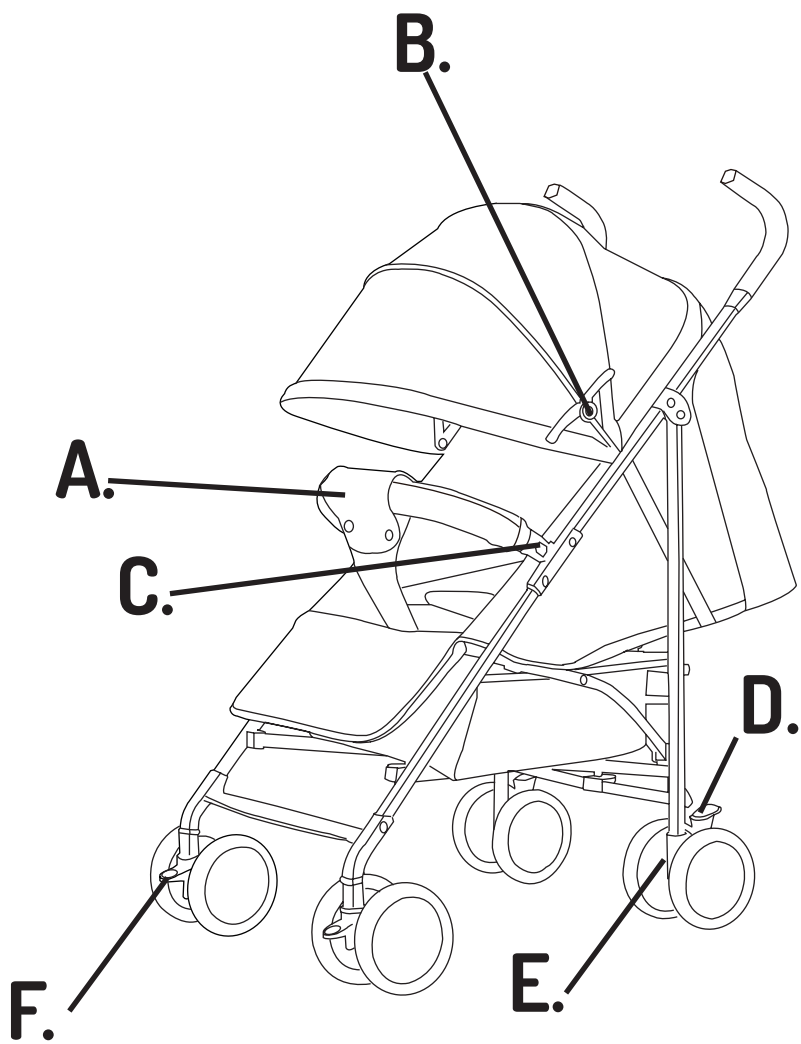

 OTROŠKI VOZIČEK



**G.**

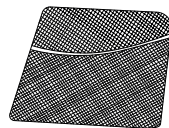
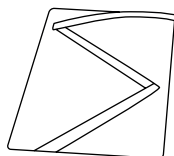
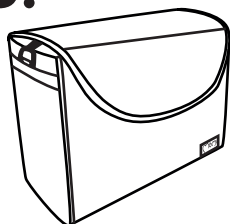

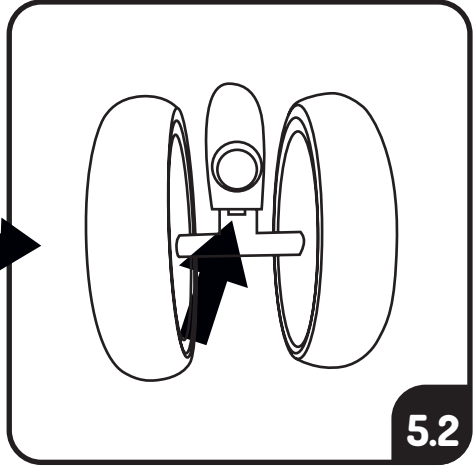
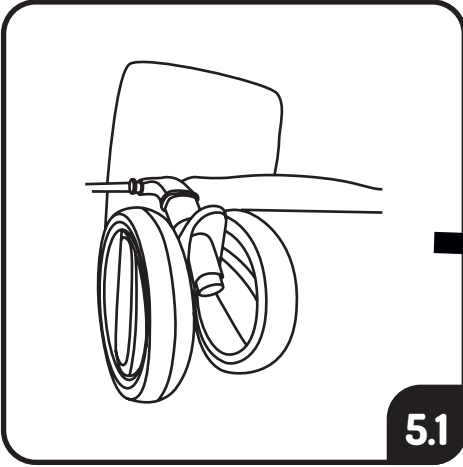
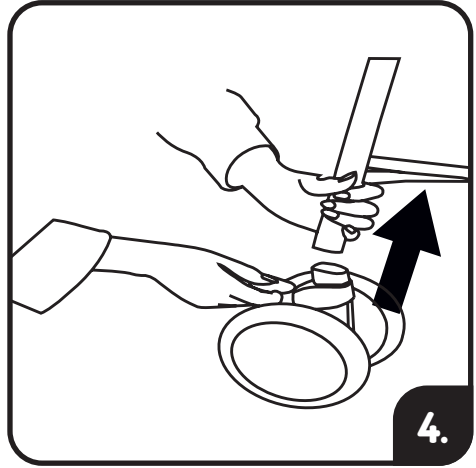
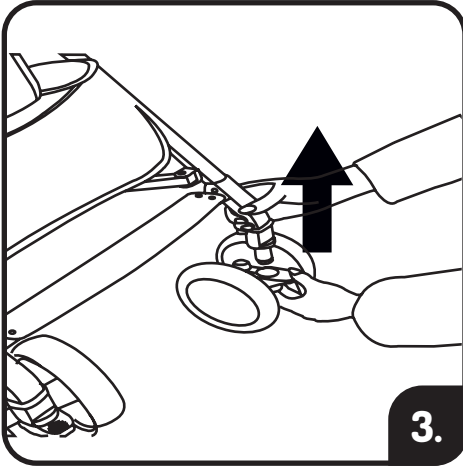
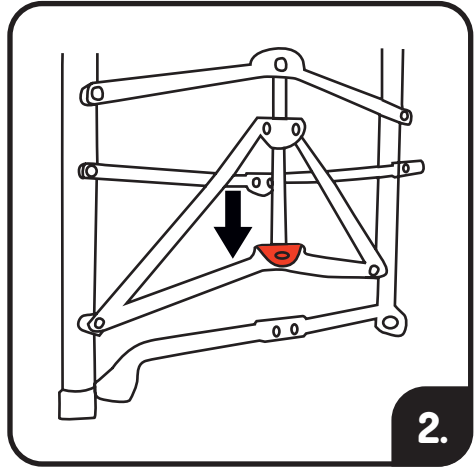
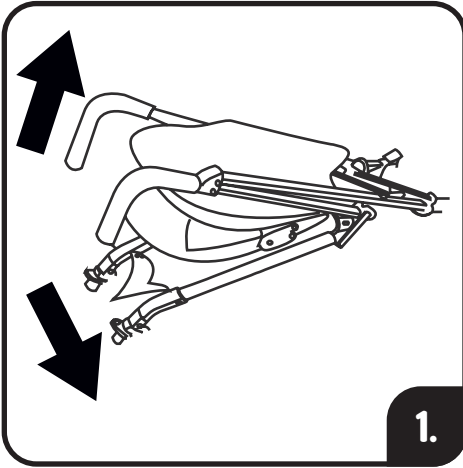

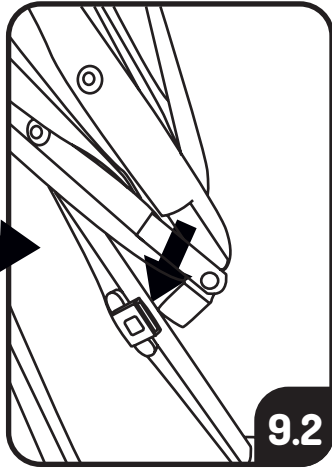
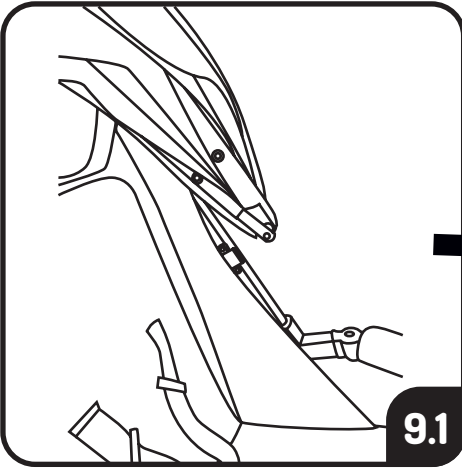
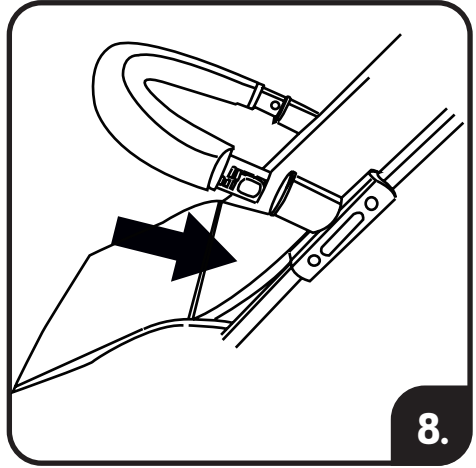
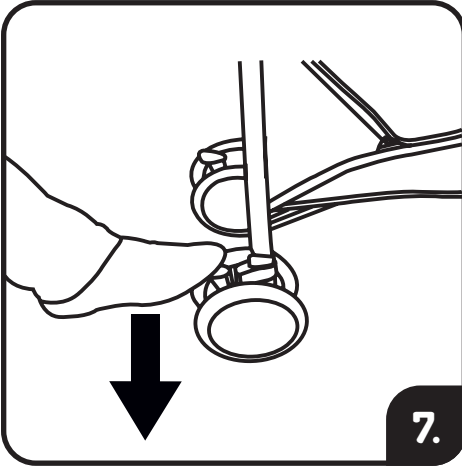
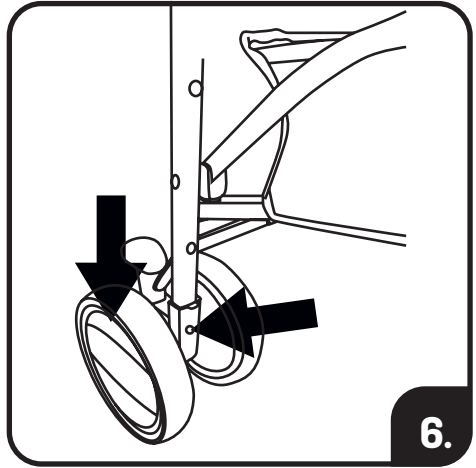
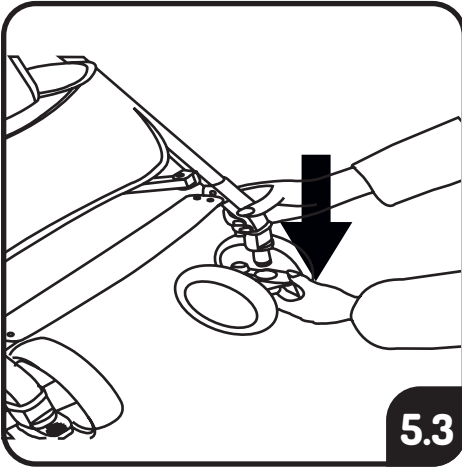

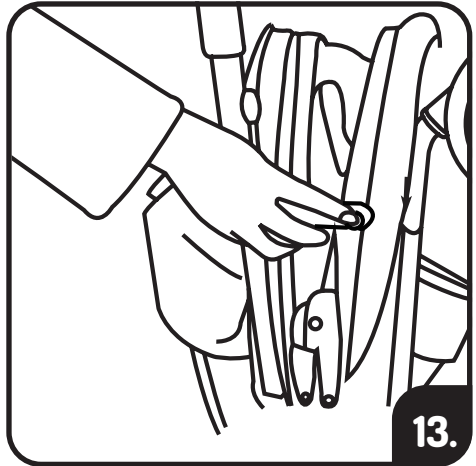
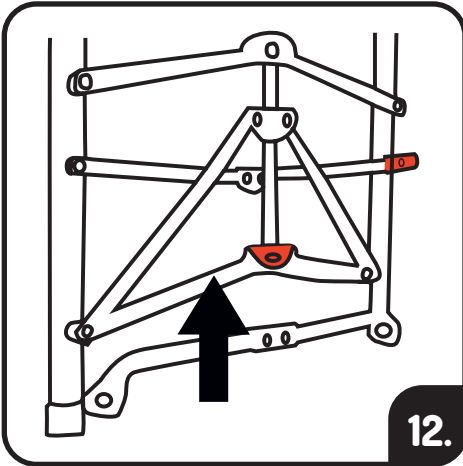
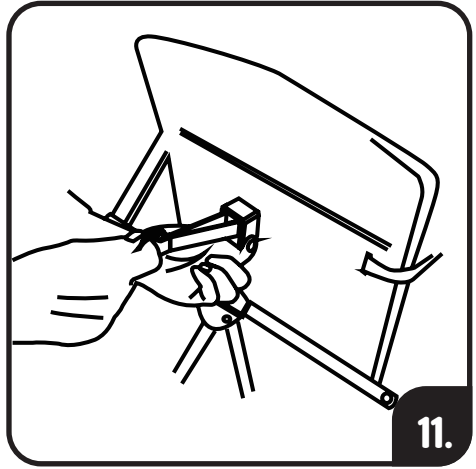
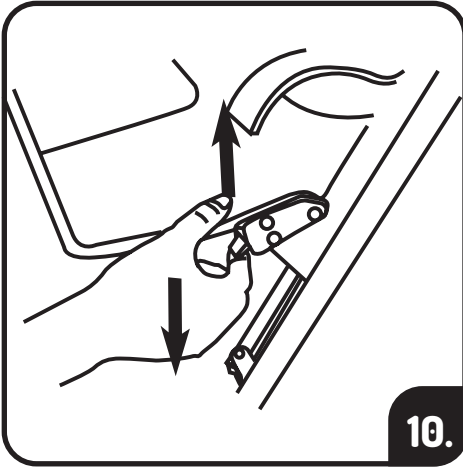

Spoštovani kupec,

Najlepša hvala za nakup MoMi AKIRA. Upamo, da kupljeni izdelek izpolnjuje vaša pričakovanja.

### PROSIMO, UPOŠTEVAJTE:

Risbe in fotografije so zgolj za referenco. Dejanski videz izdelka se lahko razlikuje od vizualizacije v priročniku.

**POMEMBNO – NATANČNO PREBERITE IN SHRANITE ZA POZNEJŠO UPORABO.**

### OPOZORILO:

- Otroka nikoli ne puščajte brez nadzora.
- Da bi se izognili poškodbam, poskrbite, da otrok med razstavljanjem in zlaganjem tega izdelka ne bo v bližini.
- Ne dovolite otroku, da se igra s tem izdelkom.
- Ta sedežna enota ni primerna za otroke, mlajše od 6 mesecev.
- Vedno uporabljajte varnostni sistem.
- Pred uporabo preverite, ali so ogrodje vozička, sedežna enota ali pritrdilne naprave za avtosedež pravilno zaskočene.
- Ta izdelek ni primeren za tek ali drsanje.
- Izdelek je namenjen otrokom od 6 mesecev starosti, do teže 15 kg.
- Pri nameščanju in odstranjevanju otrok mora biti parkirna naprava zaskočena.
- Največja obremenitev košare je 2 kg.
- Vsaka dodatna obremenitev, pritrjena na ročaj, na hrbtno stran naslonjala in na stranice vozila, bo vplivala na stabilnost vozila.
- Izdelek je namenjen prevozu enega otroka hkrati.
- Uporabljajte samo dele in dodatno opremo, ki jih je dobavil ali priporočil proizvajalec. Ne uporabljajte dodatne opreme, ki je ni odobril proizvajalec.
- Ne uporabljajte z dodatno ploščadjo.
- Izdelka ne postavljajte v bližino odprtega ognja ali drugih virov toplote.
- Redno preverjajte tehnično stanje vozička.
- Ne uporabljajte vozička na stopnicah.
- Dodatna prtljaga v vozičku lahko povzroči izgubo njegove stabilnosti.
- Izdelka ne uporabljajte, če dvomite o pravilnem delovanju vozička ali njegovi varnosti.
- Embalažo in uporabniški priročnik shranite, saj vsebujejo pomembne informacije.
- Pred prvo uporabo odstranite vse pritrdilne elemente in embalažni material ter jih shranite izven dosega otrok, da se izognete nevarnosti zadušitve.
- Ko izdelek prenehate uporabljati, ga oddajte na ustrezno zbirališče v skladu z lokalnimi zakoni.

## KOMPONENTE:

A. ODBIJAČ / NASLON ZA ROKE  
B. GUMB ZA ODSTRANITEV STREŠICE  
C. NASLON ZA ROKE  
D. ZAVORA

E. GUMB ZA ODSTRANITEV ZADNJEGA KOLESA  
F. GUMB ZA ZAKLEPANJE VOLANSKIH VRAT NA PREDNJEM KOLESU  
G. DODATKI: TORBA, MREŽA PROTI KOMARJEM, DEŽNA ZAŠČITA

## SESTAVLJANJE IZDELKA:

1. Za razstavljanje vozička odprite zapah, ki se nahaja na strani vozička. Nato primite ročaje za potiskanje in dvignite voziček. Z nogo pritisnite plastični del na zadnji strani okvirja, dokler ne zaslišite klika, ki pomeni, da je voziček pravilno razstavljen.

2. Kolesa vstavite na izbokline na dnu okvirja. Za odstranitev sprednjih koles pritisnite gumb za hitro sprostitve, ki se nahaja na zadnji strani s kolesi povezanega dela okvirja. Za odstranitev zadnjih koles pritisnite gumb za hitro sprostitve, ki se nahaja na sprednji strani zadnjega kolesa. Gumbi na sprednjih kolesih omogočajo zaklepanje vrtenja koles. Z gumbi na zadnjih kolesih vklopite in izklopite zavore. Pritisnite zavorni pedal navzdol, da se zavora aktivira. Odklepanje se izvede po dvigu pedala.

3. Za namestitev naslona za roke ga primite z obema rokama in ga usmerite proti priključkom na obeh straneh vozička. Potisnite naslon za roke v priključke, dokler ne zaslišite klika. Za odstranitev naslona za roke pritisnite gumba na obeh straneh naslona za roke.

4. Vstavite plastične konce strehe v luknje na straneh naslona za hrbet. Pritrdite zaskočne gumbe na obeh straneh okvirja. Za odstranitev strehe odprite zaskočne gumbe in pritisnite plastične konce na straneh naslona za hrbet.

5. Za nastavitve oporo za noge pritisnite oba nastavitvena gumba, ki se nahajata pod oporo za noge, in jo povlecite navzdol. Za dvig oporo za noge jo preprosto povlecite navzgor brez uporabe gumbov.

6. Za nastavitve naslona za hrbet v sedeči položaj stisnite gumb na zadnji strani naslona in ga premaknite navzgor proti naslonu za hrbet. Za nastavitve naslona za hrbet v ležeči položaj stisnite nastavitveni gumb in ga povlecite navzdol proti naslonu za hrbet.

## ZLAGANJE:

Za zlaganje vozička sprostite obe zaklepi, ki se nahajata na zadnji strani okvirja (slika št. 12). Povlecite stranice vozička k sebi in potisnite ročaje vozička proti sprednjim kolesom. Nato zatakните zaklep, da preprečite razstavljanje vozička.

## VARNOSTNI PASOVI:

- Izdelek ima 5-točkovne varnostne pasove. Za pripenjanje varnostnih pasov namestite obe ramenski sponki na stransko zaponko pasu in nato vstavite kombinirane ramenske in stranske pasove v zaponko mednožnega pasu. Za odpenjanje varnostnih pasov pritisnite osrednji gumb in odprite vse zaponke.
- Trakove je mogoče prilagoditi otroku, vendar pazite, da otrok ni premočno stisnjen in da lahko prosto diha.
- Pri pripenjanju varnostnih pasov se prepričajte, da otrokove roke niso blizu zaponke.
- **OPOZORILO!** Vedno uporabljajte varnostni sistem.

## VZDRŽEVANJE IZDELKA:

- Občasno preverjajte tehnično stanje vozička glede poškodb ali manjkajočih delov.
- Prenehajte uporabljati invalidski voziček, če kateri koli del manjka ali je poškodovan.
- Izdelek je treba očistiti z vlažno krpo in blago milno raztopino.
- Če je bil okvir izdelka izpostavljen raztopini soli, ga čim prej očistite z vlažno krpo in milno raztopino.
- Če je voziček moker, ga pustite razgrnjenega, dokler se ne posuši, da preprečite nastanek plesni.
- Vozička nikoli ne puščajte v vlažnem ali vročem okolju.