

momi

Simply together

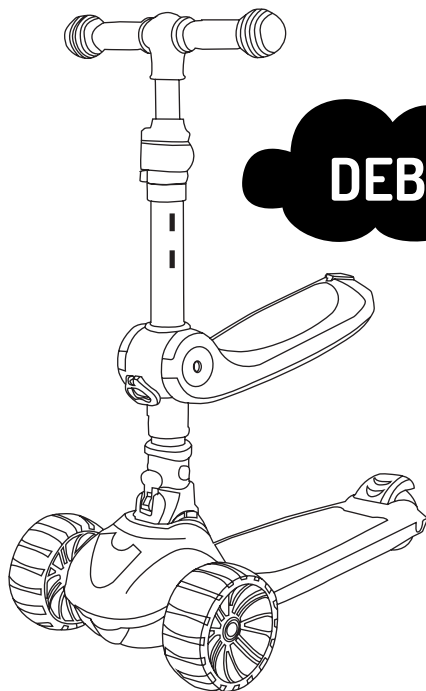

 OTROŠKI SKIRO / POGANJALEC

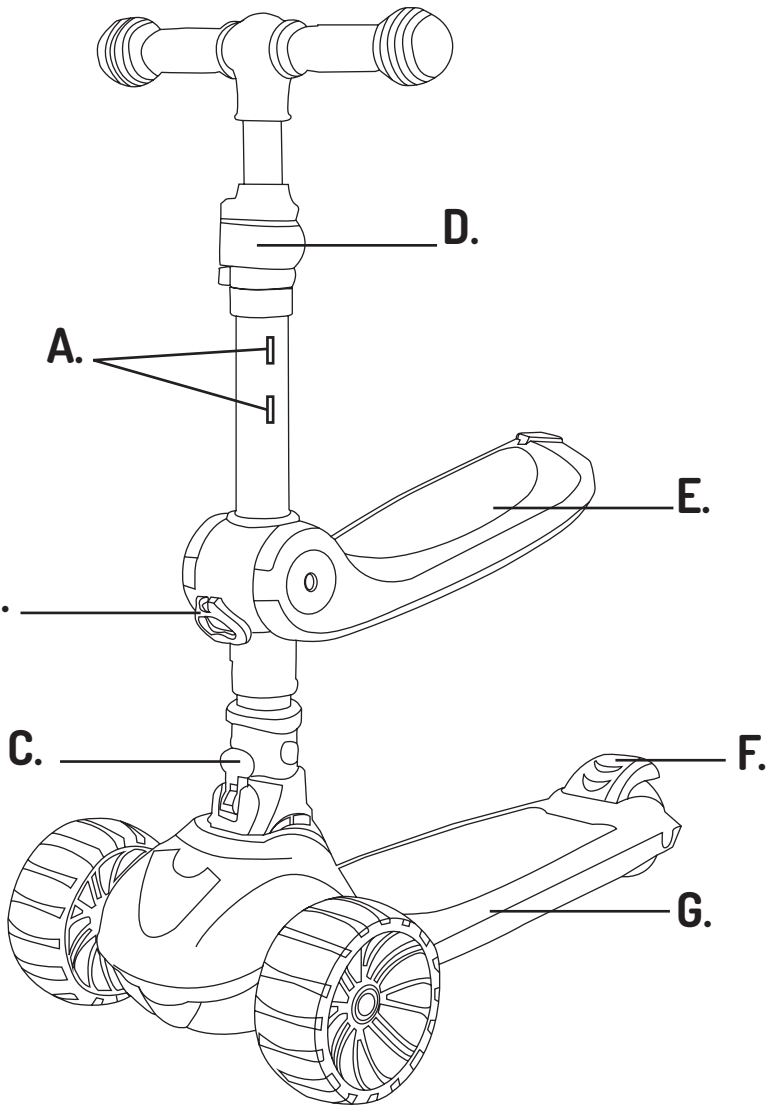

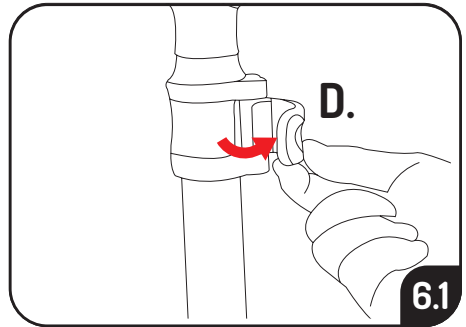
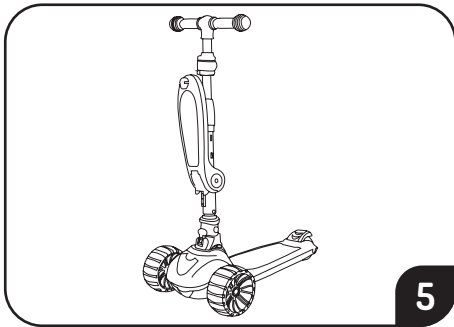
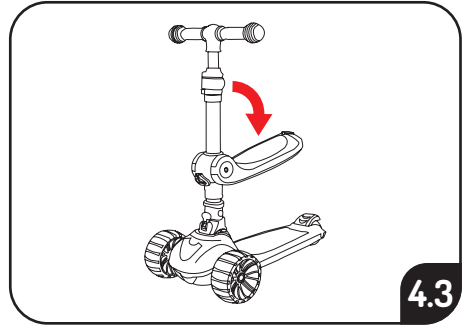
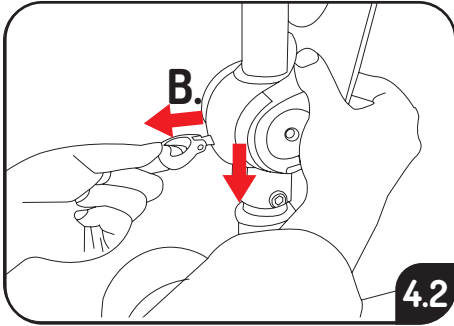
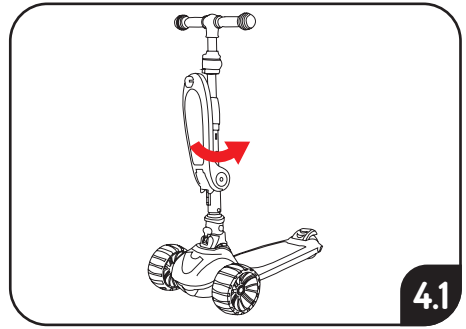
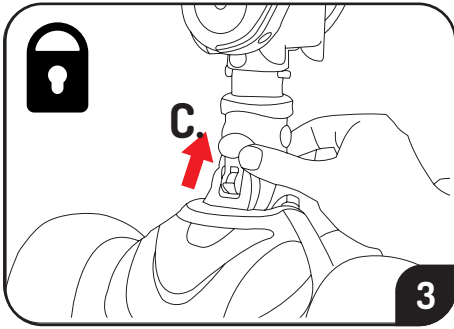
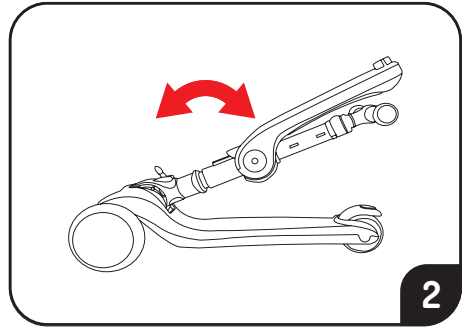
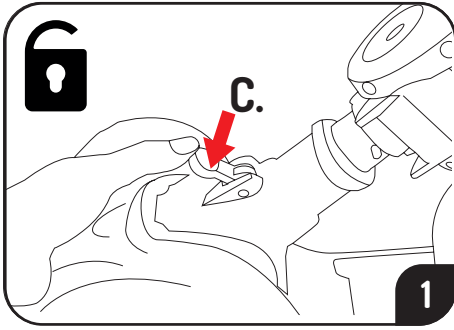

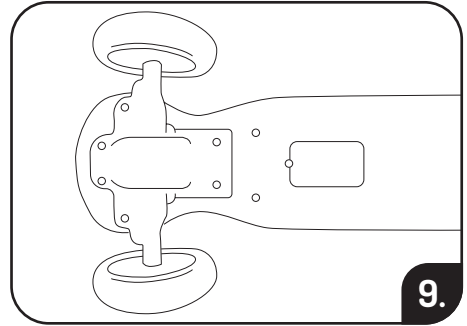
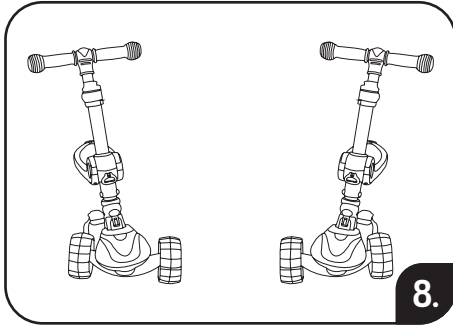
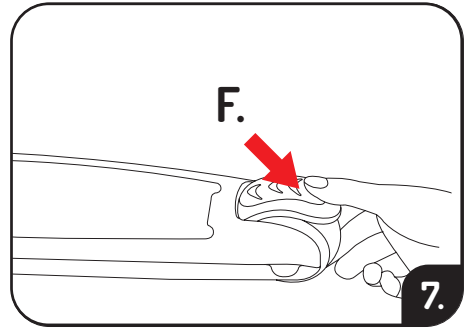
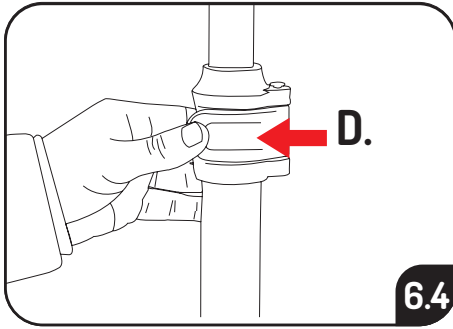
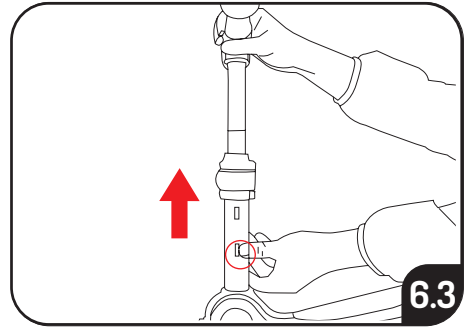
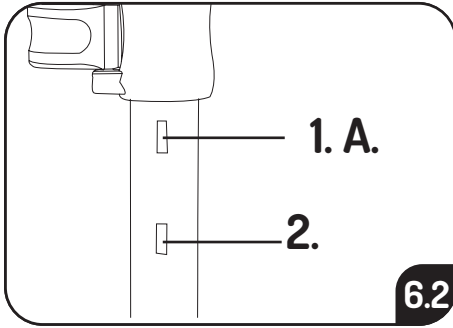

Spoštovani kupec,

Najlepša hvala za nakup MoMi DEBE. Upamo, da bo kupljeni izdelek izpolnil vaša pričakovanja. PROSIMO, UPOŠTEVAJTE:

Risbe in fotografije so zgolj informativne narave. Dejanski videz izdelka se lahko razlikuje od ilustracij v tem priročniku.

PRAVILNO ODSTRANJEVANJE RABLJENE ELEKTRIČNE IN ELEKTRONSKE OPREME:

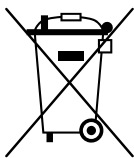

Naprava je označena s simbolom prečrtanega smetnjaka v skladu z evropsko direktivo 2012/19/EU o odpadni električni in elektronski opremi (OEEO). Izdelkov, označenih s tem simbolom, po koncu njihove uporabne dobe ne smete odvreči med druge gospodinjne odpadke. Uporabniki morajo rabljeno električno in elektronsko opremo odstraniti tako, da jo oddajo na za to določeno zbirno mesto, kjer se takšni nevarni odpadki reciklirajo. Zbiranje teh vrst odpadkov na za to določenih lokacijah in zagotavljanje ustreznih postopkov predelave pomagata varovati naravne vire. Pravilno

Recikliranje rabljene električne in elektronske opreme ima koristen vpliv na zdravje ljudi in okolje. Za informacije o tem, kje in kako odvreči rabljeno električno in elektronsko opremo na okolju varen način, se morajo uporabniki obrniti na pristojni lokalni organ, zbirno mesto odpadkov ali trgovino, kjer je bila oprema kupljena.

PRAVILNO ODSTRANJEVANJE RABLJENIH BATERIJ:



V skladu z Uredbo EU 2023/1542 o baterijah in odpadnih baterijah je ta izdelek označen s simbolom prečrtanega smetnjaka. Ta simbol pomeni, da baterij, uporabljenih v tem izdelku, ne smete odvreči med običajne gospodinjne odpadke, temveč je treba z njimi ravnati v skladu z direktivo in lokalnimi predpisi. Baterij ne smete odvreči med nesortirane komunalne odpadke. Uporabniki baterij morajo za vračilo, recikliranje in odstranjevanje baterij uporabiti razpoložljivo zbirno mrežo. V EU so baterije

Zbiranje in recikliranje sta predmet ločenih postopkov. Če želite izvedeti več o postopkih recikliranja baterij na vašem območju, se obrnite na občinski urad, ustanovo za ravnanje z odpadki ali odlagališče odpadkov.

POMEMBNO! POZORNO PREBERITE IN SHRANITE ZA POZNEJŠO UPORABO. OPOZORILA:

- Ta igrača proizvaja svetlobne bliske, ki lahko pri občutljivih posameznikih sprožijo epilepsijo.
- Izdelka ne uporabljajte, ne da bi prej prebrali navodila.
- Embalažo, etikete in uporabniški priročnik shranite, saj vsebujejo pomembne informacije.
- Nosite zaščitno opremo (čelado, ščitnike za komolce, ščitnike za kolena itd.).
- Igrače ni dovoljeno uporabljati v prometu.

- Izdelek je treba uporabljati pod nadzorom odrasle osebe.
- Upoštevanje navodil zagotavlja varno uporabo igrače.
- Izdelek lahko hkrati uporablja samo ena oseba.
- Način skiroja je namenjen otrokom, starim 2+ let, do največje teže 50 kg.
- Način sedeža je namenjen otrokom, starim od 12 do 36 mesecev, do največje teže 20 kg.
- Način sedeža: Ni primerno za uporabo pri otrocih, starejših od 36 mesecev, zaradi nezadostne trdnosti ali nezadostne velikosti načina.
- Izdelek uporabljajte samo na ravnih, suhih površinah brez ovir (npr. zasebna območja, igrišča, športna igrišča).
- Ne uporabljajte v bližini vodnih teles (rek, bazenov itd.) ali drugih nevarnosti.
- Ne uporabljajte v temi ali slabem vremenu. Ne uporabljajte v bližini stopnic ali stopnic.
- Prepričajte se, da je otrok fizično sposoben nadzorovati izdelek in da ve, kako upočasniti in ustaviti.
- Izdelek uporabljajte previdno, saj so potrebne spretnosti, da se izognete padcem ali trkom, ki lahko povzročijo poškodbe uporabnika ali drugih.
- Otroku mora nositi zaprto, trdno obutev. Izdelka nikoli ne uporabljajte bos ali v sandalih.
- Otroka je treba poučiti o pravilni uporabi izdelka.
- Pred vsako uporabo se prepričajte, da je izdelek nepoškodovan in da noben del ni zrahljan ali manjka.
- Če kateri koli del manjka ali je poškodovan, se nemudoma obrnite na proizvajalca.
- Izdelka ne uporabljajte, če je kateri koli del poškodovan, strgan ali manjka.
- Uporabljajte samo dodatke ali nadomestne dele, ki jih priporoča proizvajalec.
- Izdelek mora sestaviti odrasla oseba. Med sestavljanjem hranite vse dele izven dosega otrok.
- Pred prvo uporabo odstranite vse pritrdilne elemente in embalažni material ter jih hranite izven dosega otrok, da se izognete nevarnosti zadržitve.
- Ko izdelka ne uporabljate več, ga odvrzite na ustreznem mestu v skladu z lokalnimi predpisi.
- LED-osvetlitev v kolesih se aktivira z gibanjem.

- A. GUMB ZA NASTAVITEV VIŠINE KRMILA
- B. OBROČ ZA SPUŠČANJE SEDEŽA
- C. GUMB ZA ZLOŽITEV

- D. HITRO SPROSTITEV
- OBJEMKE
- E. SEDEŽ
- F. ZAVORA
- G. PLOŠČA

ZLAGANJE

Preden izdelek zložite, se prepričajte, da je sedež obrnjen navzven od skiroja.

Če želite skiro zložiti, povlecite gumb (C) navzdol in potisnite krmilo navzdol, tako da bo vzporedno s platformo, ali pa krmilo povlecite navzgor, tako da bo pravokotno na platformo (slika 1–3).

NAČINI:

OPOZORILO: Spremembo načina lahko izvede samo odrasla oseba.

1. NAČIN VOŽNJE (način sedeža): Če želite uporabiti sedež, ga zavrtite tako, da bo nameščen na isti strani kot skuter kot ploščad (slika 4.1). Nato povlecite obroč (B) in spustite sedež (E), dokler ne začutite občutnega upora (slika 4.2). Razgrnite sedež (E) tako, da bo nameščen vzporedno s ploščadjo (slika 4.3). Nikoli ne dovolite, da

otroku preprečite uporabo sedeža, če ta ni pravilno nameščen nad tlemi.

2. NAČIN SKUTERJA: Za uporabo načina skuterja mora biti sedež zložen in nameščen na zunanji strani skuter, kot je prikazano na sliki 5. Če želite sedež zavrteti, ga dvignite in zavrtite. Nato sedež zložite tako, da se nasloni na cev krmila.

NASTAVITEV VIŠINE KRMILA:

Višino krmila lahko nastavite na dva načina. Za nastavev višine krmila odklenite hitro spenjalno objemko (D) (slika 6.1). Nato pritisnite gumb za zaklepanje (A) in dvignite ali spustite krmilo (slika 6.2–6.3). Ponovno pritrдите hitro spenjalno objemko (slika 6.4).

POZOR: Ko je krmilo nastavljeno na želeno višino, se prepričajte, da gumb za zaklepanje (A) popolnoma štrli iz cevi krmila in da je objemka tesno pritrjena brez zračnosti.

ZAVIRANJE:

Zadnji blatnik deluje kot zavora (F). Za zaviranje pritisnite blatnik (slika 7).

OPOMBA: Če med pospeševanjem pritisnete zavoro s polno telesno težo, lahko skiro nenadoma ustavite, kar lahko povzroči izgubo ravnotežja in morebitne poškodbe.

KRMILJENJE:

Otrok krmili skiro s premikanjem telesne teže z ene strani na drugo. Skiro obračate tako, da nagnete volan v levo ali desno (slika 8). Volan se ne vrti.

UTRIPAJOČA PLOŠČA:

Uporabljajte naslednje baterije: 3X AAA 1,5 V (niso priložene)

Za dostop do predala za baterije odstranite vijak na spodnji strani plošče (slika 9). Vstavite baterije in pazite na pravilno polarnost ter privijte vijak. Luči vklopite/izklopite s stikalom na spodnji strani plošče.

VARNA UPORABA BATERIJ:

- Baterije mora vstavljati, odstranjevati in menjati odrasla oseba.
- Ne mešajte različnih vrst baterij ali novih in rabljenih baterij.
- Ne mešajte alkalnih, standardnih (ogljikovo-cinkovih) in polnilnih baterij.
- Ne polnite baterij, ki niso namenjene polnjenju.
- Polnilne baterije je treba pred polnjenjem odstraniti iz izdelka.
- Baterije je treba vstaviti s pravilno polarnostjo (+ / -).
- Vstavite baterije v skladu z navodili.
- Izpraznjene baterije odstranite iz izdelka.
- Baterij ne mečite v ogenj.
- Pred vstavljanjem baterij izklopite izdelek.
- Ne povzročajte kratkega stika na polih baterij.
- Baterije hranite izven dosega otrok.
- Zaščitite baterije pred stikom z vodo.

VZDRŽEVANJE IZDELKA:

- Redno preverjajte stanje izdelka.
- Čiščenje in vzdrževanje mora izvajati odrasla oseba.
- Izdelek čistite z vlažno krpo ali gobo. Zaščitite ga pred prahom, vlago, vodo in ekstremnimi temperaturami. Shranjujte na suhem mestu.
- Pred vsako uporabo preverite, ali je izdelek nepoškodovan in ali so vsi vijaki pravilno priviti.
- Dolgotrajna izpostavljenost neposredni sončni svetlobi lahko deformira plastične dele.
- Redno preverjajte obrabo koles in ležajev. Obrabljena kolesa ali ležaje je treba takoj zamenjati.